

MP3-CD Soundmachine

AZ **2558**



EXPANIUM

PHILIPS

1

ZWAAR

Houd beide handvatten vast wanneer u de AZ2558 draagt of optilt.

PESANTE!

Tenete entrambe le maniglie mentre portate o sollevate AZ2558.

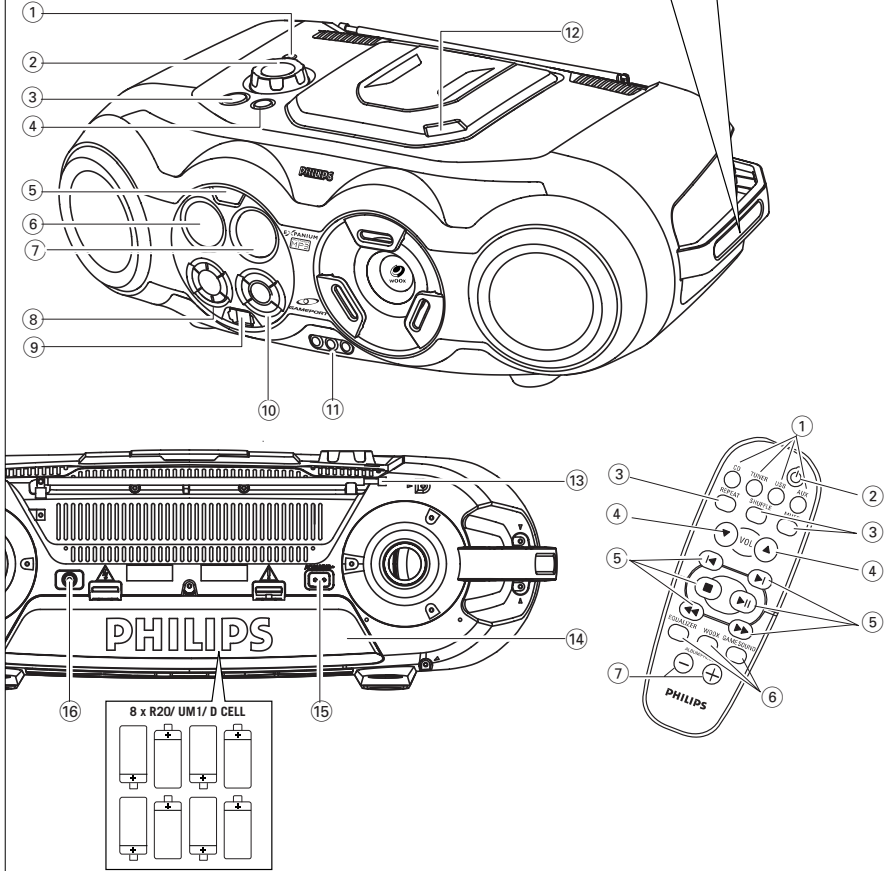

2

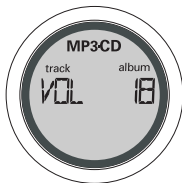

7



3

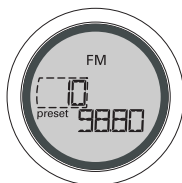

8



4

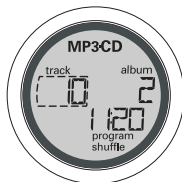

9

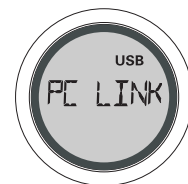

5

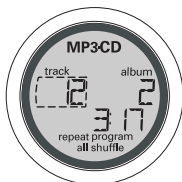

10

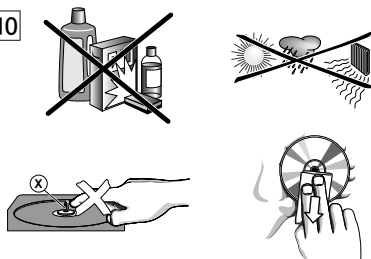

6

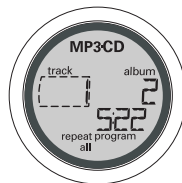

A

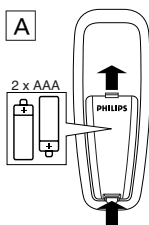

B

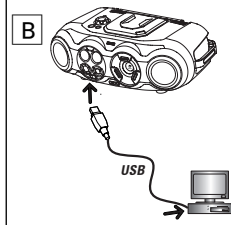

Nederlands

LET OP

Het gebruik van de toetsen en regelingen of het toepassen van de aanwijzingen anders dan hier beschreven, kan leiden tot blootstelling aan gevaarlijke straling of tot onveilige werking.

Dit apparaat voldoet aan de radio-ontstoringseisen van de Europese Unie.

BELANGRIJK! :

Aanpassingen die niet goedgekeurd zijn door de fabrikant kunnen ertoe leiden dat gebruikers de toestemming wordt ontzegd de AZ2558 te gebruiken.

Met het oog op het milieu

Wij hebben de hoeveelheid verpakkingsmateriaal zoveel mogelijk beperkt en ervoor gezorgd dat de verpakking gemakkelijk in 3 materialen te scheiden is: karton, polystyreenschuim en polyethyleen.

Uw apparaat bestaat uit materialen die door een gespecialiseerd bedrijf gerecycled kunnen worden. Informeer waar u verpakkingsmateriaal, lege batterijen en oude apparatuur voor recycling kunt inleveren.



**Batterijen niet weggooien,
maar inleveren als KCA.**

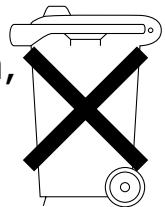

Nederlands

BIJGELEVERDE ACCESSOIRES

- Afstandsbediening
- USB-kabel
- videokabel
- CD-ROM USB PC LINK-installatie
- stroomkabel

BOVEN- EN VOORKANT (Zie 1)

- ① 3,5 mm-aansluitbus voor een stereoheadsettelefoon
Opmerking: Als de hoofdtelefoon aangesloten wordt op het apparaat dan worden de luidsprekers uitgeschakeld.
 - ② **VOLUME** -hiermee wordt de equalizer/worden het volumeniveau of de equalizerniveaus aangepast (**BASS/ MID /HIGH**)
 - ③ **STANDBY ON** - om het apparaat in / uit te schakelen
 - ④ **SOURCE** - om de functie **CD/ TUNER/ USB PC LINK/ GAME •AUX** te kiezen
 - ⑤ **IR SENSOR** -infraroodsensor voor de afstandsbediening
 - ⑥ **LCD Display** - geeft informatie over het apparaat weer
 - ⑦ **[dB]** - hiermee wordt het vermogen van de lage tonen weergegeven
 - ⑧ **ALBUM /PRESET -, + :**
(enkel bij) **MP3-CD:** – om het vorige/ volgende album te kiezen
TUNER : om de vorige/ volgende geprogrammeerde zender te kiezen
- SEARCH**
- MP3-CD / CD :**
- om binnen een nummer achteruit of vooruit te zoeken;
 - om naar het begin van het huidige nummer/ vorige/ volgende nummer te gaan
- USB PC LINK** - om naar het begin van het vorige/ volgende nummer te gaan
- TUNER :** - om af te stemmen op een radiozender
- ▶II-** om het afspelen van een MP3-CD / CD / USB PC LINK te starten of te onderbreken
- - om het afspelen van een MP3-CD / CD / USB PC LINK te beëindigen;
- om een MP3-CD / CD -programma te wissen .
- MODE :**
- om de verschillende manieren van afspelen te kiezen: bijv **repeat** of **shuffle** in willekeurige volgorde.
- ⑨ **USB** - meegeleverde usb-kabel vanaf hier aan op de usb-poort van je computer

TOETSEN

- ⑩ **GAMESOUND** - hiermee worden geluidseffecten **BLAST/ PUNCH/ SPEED/ NORMAL** geselecteerd in de spelmodus
WOOX - hiermee wordt speciale lagetonen-versterking in / uitgeschakeld
EQUALIZER - Om de lagetonen-, middentonen- en hogetonenfrequenties.
PROG
MP3-CD / CD : -om nummers te programmeren en om het programma te controleren;
TUNER : - om radiozenders te programmeren
- BAND / DISPLAY**
BAND : - om het golfgebied te kiezen
DISPLAY: - hiermee worden de MP3-CD-functies weergegeven
- ⑪ **AUDIO IN (LEFT / RIGHT)** -LINE-IN-ingang voor een extra apparaat.
VIDEO IN - hiermee wordt de video-stekker op zijn plaats gehouden (voorziet niet in signaalaanvoer. Uitsluitend bedoeld voor kabelbevestiging.)
 - ⑫ **OPEN•CLOSE** – druk op deur om te openen/ sluiten

ACHTERKANT (Zie 1)

- ⑬ **Telescoopantenne** – om de FM-ontvangst te verbeteren
- ⑭ **Batterijvak** - voor 8 batterijen, type R-20, UM1 of D te plaatsen
- ⑮ **AC MAINS** - aansluitbus voor het netsnoer
- ⑯ **VIDEO OUT**- aansluiten op de **VIDEO-IN**-aansluiting van een TV of videorecorder om te kijken of op te nemen.

AFSTANDSBEDIENING (Zie 1)

- ① **CD** - om de MP3-CD / CD-speler te kiezen
- ② **TUNER** - om het geluidsbron of golfgebied te kiezen
- ③ **USB** - om de **USB PC LINK** te kiezen
- ④ **AUX** - om de **GAME •AUX** te kiezen
- ⑤ **REPEAT** -hiermee worden alle muziekstukken in de **USB PC LINK**-bron herhaald of de herhaal-modi in de **CD**-bron geselecteerd.
- ⑥ **SHUFFLE** -om alle MP3-CD/ CD-nummers in willekeurige volgorde af te spelen **CD / USB PC LINK** kiest
- ⑦ **MUTE** -om het geluid uit/ terug in te schakelen
- ⑧ **VOL** , -- hiermee wordt/worden het volumeniveau of de equalizerniveaus aangepast (**BASS/ MID /HIGH**)

STROOMVOORZIENING

- ⑤ -hiermee wordt voorgaand/volgend muziekstuk in de MP3-CD / CD / USB PC LINK-afspeelmodus geselecteerd
■ - om het afspelen van een MP3-CD / CD / USB PC LINK te beëindigen;
- om een MP3-CD / CD -programma te wissen .
▶II - om het afspelen van een MP3-CD / CD / USB PC LINK te starten of te onderbreken
◀◀ / ▶▶ -om binnen een nummer achteruit/ vooruit te zoeken MP3-CD/ CD
TUNER : - om af te stemmen op een radiozender
- ⑥ **EQUALIZER** -- Om de lagetonen-, middentonen- en hogetonenfrequenties.
WOOX - hiermee wordt speciale lagetonen-versterking in / uitgeschakeld
GAMESOUND - hiermee worden geluidseffecten **BLAST/ PUNCH/ SPEED/ NORMAL** geselecteerd in de spelmodus
- ⑦ **ALBUM /PRESET -, + :**
(enkel bij) **MP3-CD:** – om het vorige/ volgende album te kiezen
TUNER : om de vorige/ volgende geprogrammeerde zender te kiezen

STROOMVOORZIENING

Wilt u de batterijen sparen, gebruik dan zo vaak als u kunt de netvoeding. Let erop dat u het netsnoer uit het apparaat en het stopcontact haalt voor u de batterijen in het apparaat plaatst.

Batterijen (niet bijgeleverd) (Zie 1)

- Plaats 8 batterijen, type **R-20, UM-1 of D-cells**, (bij voorkeur alkaline) met de juiste polariteit.

Afstandsbediening (zie A)

- Plaats 2 batterijen, type **AAA, R03 of UM4** (voorkeur alkaline).

Door verkeerd gebruik kunnen batterijen gaan lekken waardoor roest ontstaat in het batterijvak of waardoor de batterijen kunnen openbarsten.

- *Gebruik geen verschillende types batterijen door elkaar, bijvoorbeeld alkaline met zink-koolstof. Gebruik voor het apparaat enkel batterijen van hetzelfde type.*
- *Als u de batterijen vervangt, gebruik dan geen oude en nieuwe batterijen door elkaar.*
- **Batterijen bevatten chemicaliën en moeten daarom op de juiste manier ingeleverd worden.**

BASISFUNCTIES

Gebruiken van de netvoeding

1. Controleer of de netspanning op **het typeplaatje op de onderkant van het apparaat** overeenkomt met de plaatselijke netspanning. Is dit niet het geval, neem dan contact op met uw leverancier of serviceorganisatie.
2. Heeft het apparaat een netspanningskiezer, zet deze dan op de plaatselijke netspanning.
3. Steek de stekker van het netsnoer in het stopcontact.
4. Trek de stekker uit het stopcontact als u de netvoeding helemaal uit wilt schakelen.

Stroombesparende automatische STAND-BY

Om stroom te besparen schakelt het apparaat automatisch stand-by indien gedurende 15 minuten na het einde van een MP3-CD of een cd geen enkele toets bediend wordt.

Het typeplaatje vindt u op de onderkant van het apparaat.

BASISFUNCTIES

In- en uitschakelen en kiezen van een functie

1. Druk op **STANDBY ON** om het apparaat in te schakelen.
2. Druk één of meerdere keren op **SOURCE** om de functie te kiezen: **CD, TUNER, USB PC LINK of GAME•AUX** .
3. Druk op **STANDBY ON** om het apparaat uit te schakelen.

Opmerking: De geluidsinstellingen, de geprogrammeerde zenders en het volumeniveau (tot een volumeniveau van maximaal 20) blijven bewaard in het geheugen van het apparaat.

Instellen van het volume en het geluid (Zie 2)

1. Stel het volume in met de **VOLUME**-knop.
→ In het display wordt het volumeniveau weergegeven en een cijfer van 0 tot 32.
2. **w00x**
Om het lagetonensignaal te versterken, drukt u eenmaal of vaker op **w00x** om deze in/uit te schakelen.
→ Achtergrondverlichting **w00x**-toets gaat branden wanneer **w00x** ingeschakeld is.

BASISFUNCTIES

Opmerking:

- w00x kan worden gebruikt in combinatie met de bronnen TUNER, CD, USB PC LINK en GAME•AUX.
- Sommige schijven kunnen opgenomen zijn met hoge modulatie, wat vervorming bij een hoog volume kan veroorzaken. Als dit gebeurt, w00x uitschakelen of het volume verlagen.

3. EQUALIZER

Om de laagtonen-, middentonen- en hogetonenfrequenties aan te passen, drukt u eenmaal of vaker op **EQUALIZER**, vervolgens draait u binnen 3 seconden aan **VOLUME** om elk niveau aan te passen.

→ In het display verschijnt kort **BASS**, **MID**, of **HIGH** niveau (**-5 tot +5**) of **VOL**.

Opmerking:

1. **EQUALIZER** kan worden gebruikt in combinatie met de bronnen TUNER, CD, USB PC LINK en GAME•AUX.
2. Om te voorkomen dat het geluid vervormd wordt, werken de laagtoneninstellingen los van elkaar. De lage tonen van **EQUALIZER** en w00x kunnen niet met elkaar gecombineerd worden.

4. GAMESOUND

Om uw spelgeluiden aan te passen, drukt u eenmaal of vaker op **GAMESOUND** om uw optie te selecteren.

→ In het display verschijnt kort **BLAST**, **PUNCH**, **SPEED** of **NORMAL**.

Opmerking: GAMESOUND is alleen beschikbaar wanneer u in **GAME•AUX**-bron speelt.

MUTE: Geluid dempen

1. Druk op **MUTE** op de afstandsbediening om de geluidswaergeving onmiddellijk uit te schakelen.
→ Het afspeelen gaat verder zonder geluid en het display knippert **MUTE**.
2. Om het geluid weer in te schakelen kunt u:
 - nogmaals op **MUTE** drukken;
 - de volumeknoppen instellen;
 - een andere bron kiezen.

DIGITALE TUNER (Zie 3)

Afstemmen op een radiozender

1. Druk **STANDBY ON**  op aan en druk één of

DIGITALE TUNER

meerdere keren op **SOURCE** om de **TUNER** te kiezen. (of druk eenmaal **TUNER** op de afstandsbediening).

→ Display: geeft kort **TUNER** weer gevolgd door het golfgebied, de frequentie en, indien reeds opgeslagen, het nummer van de geprogrammeerde zender.

2. Druk één of meerdere keren op **BAND / DISPLAY** om het gewenste golfgebied te kiezen. (**TUNER** op de afstandsbediening).
3. **Afstemmen op een zender:** u kunt handmatig afstemmen op de gewenste zender of met behulp van automatisch zoeken.
Druk op **◀◀** of **▶▶** (**◀◀** of **▶▶** op de afstandsbediening) en laats los wanneer de frequentie in het display begint te lopen.
→ De radio stemt automatisch af op een zender die sterk genoeg is. Tijdens het automatisch afstemmen verschijnt in het display **SEARCH**.
4. Herhaal indien nodig stap 3 tot u de gewenste zender gevonden heeft.
 - Om af te stemmen op een zwakke zender: druk herhaaldelijk kort op **◀◀** of **▶▶** tot de ontvangst optimaal is. (**◀◀** of **▶▶** op de afstandsbediening).

Verbeteren van de radio-ontvangst:

- Voor **FM**, moet u de telescoopantenne uittrekken, neerklappen en draaien. Als het signaal te sterk is, schuif dan de antenne in elkaar.
- Voor **MW**, heeft het apparaat een ingebouwde antenne. Richt de antenne door het hele apparaat te draaien.

Programmeren van nummers

U kunt in het totaal 30 radiozenders handmatig of automatisch in het geheugen opslaan.

Autostore - automatisch programmeren

De Autostore-functie programmeert automatisch vanaf nummer 1. Het apparaat programmeert enkel zenders die nog niet in het geheugen zitten.

1. Druk één of meerdere keren op **ALBUM / PRESET-** of **+** om het nummer te kiezen
2. Houd **PROG** seconden of langer ingedrukt om het automatisch programmeren te starten.
→ Display: **AUTOSTORE** verschijnt.

DIGITALE TUNER

De beschikbare zenders worden geprogrammeerd in volgorde van ontvangststerkte van het golfgebied : **FM**, en vervolgens **MW** . De zender 1 automatisch geprogrammeerd wordt, begint dan te spelen.

Handmatig programmeren

1. Stem af op de gewenste zender (**zie Afstemmen op een radiozender**).
2. Druk op **PROG** om te beginnen met programmeren.
→ Display: **program** knippen
3. Druk één of meerdere keren op **ALBUM / PRESET-** of **+** om een nummer van 1 tot 30 toe te kennen aan deze zender.
4. Druk nogmaals op **PROG** om te bevestigen.
→ Display het voorkeuzenummer, het golfgebied en de frequentie worden weergegeven.
5. Herhaal de stappen 1 tot 4 om nog meer zenders op te slaan.

Opmerking: U kunt een geprogrammeerde zender wissen door een andere frequentie op dezelfde plaats op te slaan.

Om te luisteren naar een (automatisch) geprogrammeerde zender

Druk één of meerdere keren op de toetsen **ALBUM / PRESET-** of **+** tot de gewenste geprogrammeerde zender in het display verschijnt.

MP3-CD/CD-speler Belangrijke gegevens Ondersteunde formaten:

- Diskformaat ISO9660, Joliet en multi-sessie CD's. Gebruik het diskformaat ISO9660 als u een CD-rom brandt.
- MP3-muziekformaten.
- MP3-bitsnelheid (datasnelheid): 32-320 Kbps en variabele bitsnelheid.
- 650Mb en 700Mb CD-R's en CD-RW's.
- Directory's met maximaal 8 geneste niveaus (max. 64 karakters).

Algemene informatie

De muziekcompressietechnologie MP3 (MPEG Audio Layer-3) maakt het mogelijk om de originele digitale audiodata tot met een factor 10 te reduceren zonder

MP3-CD/ CD-SPELER

noemenswaardig verlies van geluidskwaliteit. Op die manier wordt het mogelijk om tot 10 uur muziek van CD-achtige kwaliteit op één enkele CD-rom op te nemen.

Hoe komt u aan MP3-muziek?

U kunt ofwel legale MP3-muziek downloaden van internet of u kunt uw audio-CD's converteren in MP3-formaat met een MP3-coderingsprogramma, en vervolgens neemt u dit op op een CD-R(W).

- Voor een goede geluidskwaliteit is voor MP3-files een bitsnelheid van 128 kbps aanbevolen.
- Bepaalde coderingssoftware biedt de mogelijkheid om muziekfiles te beveiligen zodat de files enkel afgespeeld kunnen worden op de computer waarop ze gemaakt zijn. Als u zulke files op een CD-ROM, brandt dan kunt u ze niet op dit apparaat afspelen. Let erop dat u de beveiligingsoptie in de coderingssoftware uitschakelt voor u de muziekfiles maakt. U bent dan verantwoordelijk voor het naleven van alle lokale en internationale voorschriften omtrent auteursrechten.

Als u een MP3-CD brandt

- Om problemen met afspelen of ontbrekende files te voorkomen, moet u erop letten dat de filenamen in Engelse tekstkarakters getypt worden en dat de filenamen van de MP3-files eindigen op **.mp3**.
- Gebruik een schrijfssoftwarepakket waarmee de MP3-nummertitels (files) in numerieke en alfabetische volgorde opgenomen kunnen worden. Voor meer informatie over het gebruik van de software, zie de gebruiksaanwijzing van het softwareprogramma.
- Let erop dat bij het opnemen op een CD-RW alle sessies afgesloten (gefinaliseerd) worden zodat het apparaat uw nummers kan lezen en afspelen.

Hoe deelt u uw MP3-files in?

U kunt maximaal 35 albums en 400 titels op één MP3-CD opslaan.

Albums en titels worden alfabetisch gerangschikt.

- De albums en titels van een MP3-CD/ CD worden in het display door een nummer weergegeven.

BELANGRIJK

Dit apparaat speelt/ ondersteunt de volgende formaten niet:

MP3-CD/ CD-SPELER

- Lege albums: een leeg album is een album waar geen MP3-nummers in zitten; deze verschijnen dan niet in het display.
- Niet-ondersteunde file-formaten worden overgeslagen. Dit betekent dat bijvoorbeeld Word-documenten **.doc** of MP3-files met als extensie **.dlf** genegeerd worden en niet afgespeeld worden.
- **Playlist files** bijvoorbeeld m3u, pls of WMA, AAC, Winamp, Sonic, RealJukebox, MS Mediaplayer 7.0, MusicMatch.
- Opnames gemaakt met bijvoorbeeld **Packet Writing** en **Package Writing**.

Afspelen van een MP3-CD & een CD

Op deze CD-speler kunnen audiodisks afgespeeld worden inclusief CD-R(W)s, en MP3 CD-ROMs.

- CD-I's, CDV's, VCD's, DVD's of computer-CD's kunnen niet afgespeeld worden.
1. Druk één of meerdere **STANDBY ON** \odot op aan en druk vervolgens op **SOURCE** om de **CD**-speler te kiezen.
 2. Druk op **OPEN•CLOSE** Open het CD-vak.
⇒ **CD OPEN** wordt weergegeven wanneer de CD-lade geopend is.
 3. Plaats een CD of CD-R in de speler met de bedrukte kant naar boven en druk de deur van het CD-vak zachtjes dicht.
⇒ Display **READY** , tijdens het lezen van de diskinhoud;
⇒ Display : **INSERT DISC** als er geen disk in het apparaat zit/ de disk verkeerd geplaatst is.
⇒ Display : **CHECK DISC** of **DISC ERROR** als de disk beschadigd/ vuil is:
 - **CD** zolang een CD in gebruik is;
 - **MP3 CD** zolang een MP3-cd in gebruik is;
 - Als de CD stilstaat: totale aantal nummers en totale speelduur.
 - **NF DISC** verschijnt als u een niet afgesloten/ lege CD-R(W) geplaatst heeft.

Opmerking: Bij MP3-cd's kan het lezen langer dan 10 seconden duren.

4. Druk op **▶▶** om het afspelen te starten.
→ Display: Het volgnummer en de verstreken speelduur van het huidige nummer tijdens het afspelen van een MP3-CD / CD .

MP3-CD/ CD-SPELER

→ Bij MP3-CD's verschijnt ook het albumnummer.

5. Wilt u het afspelen tijdelijk onderbreken, druk dan op **▶▶**. Druk opnieuw op **▶▶** om verder te gaan met afspelen.
→ Anzeige: Während der Pause blinkt die abgelaufene Spielzeit auf.

6. Druk op **■** om het afspelen van de MP3-CD / CD te beëindigen .

7. Druk op **STANDBY ON** \odot om het apparaat uit te schakelen.

Opmerking: het afspelen van de MP3-CD / CD stopt ook:

- wanneer u de CD-deur opent;
- aan het eind van de CD;
- wanneer u tuner kiest.

MP3-CD-/ CD-tekst in het display

Druk, tijdens het afspelen, herhaaldelijk kort op de toetsen **BAND / DISPLAY** om de tekstinformatie te zien:

MP3-CD's

Druk één of meerdere keren op **BAND / DISPLAY** om bijvoorbeeld weer te geven

- de naam van het nummer en de verstreken speelduur van het nummer;
- de naam van het album en de verstreken speelduur van het nummer;
- het albumnummer, het volgnummer en de verstreken speelduur van het nummer;
- Details uit het ID3-veld, indien beschikbaar. Zo niet dan verschijnt in het display **NO ID TAG**

CDs

Druk één of meerdere keren op **BAND / DISPLAY** om bijvoorbeeld weer te geven

- Het volgnummer en de verstreken speelduur van het huidige nummer tijdens het afspelen van een cd;
- De resterende speelduur van het huidige nummer.

Kiezen van een ander nummer

- Druk één of meerdere keren op **SEARCH** \lll of \ggg (\lll of \ggg op de afstandsbediening) op het apparaat om te kiezen.
- Heef u een nummer gekozen kort nadat u een cd in de speler geplaatst heeft of terwijl het afspelen tijdelijk onderbroken is (**PAUSE**) dan moet u op **▶▶** drukken om het afspelen te starten.

MP3-CD/ CD-SPELER

Enkel bij MP3-CD's:

Druk eerst één of meerdere keren op **ALBUM/ PRESET** – of + om het gewenste album te zoeken.
⇒ Display: **NO ALBUM** indien geen albums aanwezig zijn.

Zoeken naar een passage binnen een nummer

1. Houd **SEARCH** ◀◀ of ▶▶ ingedrukt (◀◀ of ▶▶ op de afstandsbediening)
 - De CD wordt dan zachtjes en versneld afgespeeld.
 - Het geluid wordt uitgeschakeld tijdens het versneld vooruit/ achteruit zoeken bij MP3-files.
2. Laat de toets ◀◀ of ▶▶ los zodra u de gewenste passage herkent om op de normale manier verder te gaan met afspelen. ◀◀ of ▶▶ op de afstandsbediening)

Opmerking: Afspelen van een programma kan enkel gezocht worden binnen het nummer dat speelt.

Verschillende manieren van afspelen: SHUFFLE en REPEAT (Zie [4] - [7])

U kunt de verschillende manieren van afspelen kiezen of wijzigen en u kunt ze ook met de PROGRAM combineren.

shuffle - alle nummers van de hele CD/ van het programma worden in willekeurige volgorde afgespeeld.
shuffle repeat all - de hele CD/ het hele programma wordt in willekeurige volgorde telkens opnieuw herhaald.

repeat all - de hele CD/ het hele programma wordt herhaald

repeat - het huidige (willekeurig gekozen) nummer wordt telkens opnieuw herhaald.

1. Druk één of meerdere keren op **MODE** om de manier van afspelen te kiezen. (**SHUFFLE / REPEAT** op de afstandsbediening).
2. Staat de speler stil, druk dan op ▶▶ om het afspelen te starten.
⇒ Heeft u **shuffle** gekozen dan gaat het afspelen meteen van start.
3. Wilt u weer op de normale manier verder gaan met **MODE** afspelen, druk dan herhaaldelijk op tot in het display geen enkele van de verschillende manieren nog aangegeven wordt.

MP3-CD/ CD-SPELER

– U kunt ook op ■ drukken om de manier van afspelen af te sluiten.

Programmeren van CD-nummers

Terwijl de speler stilstaat, kunt u de nummers in de gewenste volgorde programmeren. In het totaal kunnen 20 nummers in het geheugen opgeslagen worden.

1. Kies het gewenste nummer met **SEARCH** ◀◀ of ▶▶ op het apparaat. (◀◀ of ▶▶ op de afstandsbediening)

Enkel bij MP3-CD's:

Druk eerst één of meerdere keren op **ALBUM/ PRESET** – of + om het gewenste album te zoeken en druk vervolgens op **SEARCH** ◀◀ of ▶▶. (◀◀ of ▶▶ op de afstandsbediening)

2. Druk op **PROG**.
 - Display: **program** en het gekozen nummer. **PROG** verschijnt kort.
 - Display: **SELECT TRACK** als geen nummer gekozen is om te programmeren.
3. Herhaal de stappen 1 en 2 om alle gewenste nummers te kiezen en te programmeren.
 - Display: **FULL** als u meer dan 20 nummers probeert te programmeren.
4. Druk op ▶▶ om het afspelen van het programma te starten.

Opmerking: Tijdens normaal afspelen kunt u op **PROG** drukken om een huidig muziekstuk aan uw programma lijst toe te voegen.

Controleren van een programma

Houd terwijl de speler stilstaat de toets **PROG** ingedrukt totdat de nummers die u geprogrammeerd heeft één voor één in het display verschijnen.

→ Display **NO PROG** als er geen nummers geprogrammeerd zijn.

Wissen van een programma

U kunt een programma wissen door:

- tweemaal op ■ te drukken.;
 - **CLEAR** verschijnt kort in het display en **program** verdwijnt.
- Op **STANDBY ON** ⏻ te drukken.
- als u een andere born kiest
- De CD-lade openen.

GAMESOUND

GAMESOUND (Zie 8)

MET GAMESOUND SPELEN:

1. Druk op **SOURCE** van het apparaat om de **GAME•AUX** -functie te selecteren (**AUX** op de afstandsbediening)
→ **GAME PORT** beweegt over het display.
2. Sluit uw console aan op de stekkingen aan de voorzijde van het apparaat **AUDIO IN (LEFT / RIGHT)** en **VIDEO IN**.
3. Drukt u eenmaal of vaker op **GAMESOUND** om uw optie te selecteren.
→ In het display verschijnt kort **BLAST**, **PUNCH**, **SPEED** of **NORMAL**.

Andere apparatuur op uw apparaat aansluiten

Gebruik de meegeleverde videokabel om de **VIDEO OUT**-aansluiting aan de achterzijde van het apparaat aan te sluiten op **VIDEO IN** van een TV of video-recorder om te bekijken of op te nemen.

USB PC LINK

Verkorte installatiehandleiding

Vereisten voor PC-systeem

- USB-poort met Windows 98 SE / ME / 2000 / XP
- Intel Pentium MMXX00 of sneller
- CD-ROM-drive

MusicMatch-software installeren

1. Gebruik de meegeleverde USB-kabel om het apparaat op de USB-poort van uw computer aan te sluiten. (Zie B)
2. Druk eenmaal of vaker op **SOURCE** (**USB** op de afstandsbediening) om **USB PC LINK** te selecteren.
3. Schakel uw PC in en plaats de meegeleverde USB PC LINK-installatie-CD in het CD-ROM-station van de PC. De toepassingssoftware kan ook worden gedownload vanaf: <http://www.audio.philips.com>.

BELANGRIJK!

Maak gebruik van de aangepaste MusicMatch-software voor uw USB PC Link-toepassing. Indien noodzakelijk, verwijdert u eerst alle overige MusicMatch jukebox-software van uw PC-systeem.

USB PC LINK

4. De installatiebegeleiding wordt automatisch weergegeven. Als deze niet verschijnt, ga dan naar het CD-ROM-station in **Windows Explorer** en dubbelklik op **USBPCLINK.exe**. Voer vervolgens de volgende stappen uit:
 - Selecteer uw gewenste taal uit de lijst.
 - Selecteer **installer driver**.
 - Selecteer **installer MusicMatch jukebox**.
 - Selecteer andere opties (**Tutorial, Free goodies, FAQ**).

Opmerking:

- Lees de MusicMatch-tutorial voordat u het de eerste keer gaat gebruiken. Zorg ervoor dat het volumeniveau van uw PC op de juiste wijze afgesteld is zodat er geluid van uw apparaat wordt weergegeven. Voor optimale prestaties moet de equalizerfunctie in MusicMatch op een laag niveau worden ingesteld.

5. Start **MUSICMATCH JUKEBOX** en maak uw eigen afspeellijst van favoriete nummers door de muziekstukken van een willekeurige plek op uw PC naar het venster van de afspeellijst te slepen en los te laten.

Opmerking:

– Indien u problemen ondervindt tijdens het gebruik van USB PC LINK, raadpleeg dan de FAQ (veelgestelde vragen) die op uw USB PC LINK-installatie-CD staan opgeslagen of ga naar www.audio.philips.com voor de nieuwste FAQ-updates.

Na aansluiting raadpleegt u "Op USB PC LINK aansluiten" voor details over de USB PC LINK-handelingen.

Uitgangssignaal digitale CD-audio inschakelen

Voordat u CD's in het CD-ROM-station van uw PC kunt afspelen, dient u de PC-hardware als volgt te configureren:

Voor Windows ME / 2000 / XP

1. Open het Configuratiescherm en selecteer: **'SYSTEEM', 'HARDWARE', 'APPARAATBEHEER, 'CD-ROM-STATIONS', 'EIGENSCHAPPEN'** van het **CD-ROM-station** en opnieuw **'EIGENSCHAPPEN'**.

Voor Windows 98 SE

2. Schakel het selectievakje **'Digitale cd-audio voor deze cd-romspeler inschakelen'** in (ingeschakeld).

MAINTENANCE & SAFETY

Opmerking: *-Voor windows 98 SE moet u wellicht de handleiding van uw PC voor de juiste configuratie raadplegen.*

Op USB PC LINK aansluiten (Zie 9)

Met de USB PC LINK kunt u uw muziekverzameling vanaf de PC via deze krachtige AZ2558-versterker en luidsprekers afspelen.

BELANGRIJK!

Zorg ervoor dat de MusicMatch-software geïnstalleerd is. Zie "Verkorte installatiehandleiding" voor details over de USB PC LINK

1. Schakel uw PC in en AZ2558.
 - ⇒ Controleert u of het volume van uw PC hoorbaar is en niet op een minimumwaarde ingesteld is.
 2. Druk één of meerdere keren op **SOURCE** om **USB PC LINK** te kiezen (**USB** op de afstandsbediening)
 3. Indien op de juiste wijze aangesloten, zal uw PC automatisch **MUSICMATCH JUKEBOX** starten.
 - ⇒ Wanneer het verzenden van audio gedetecteerd is, beweegt de naam van het huidige muziekstuk over het display.
 - ⇒ Wanneer **NO CONNECTION** enige tijd over het display beweegt, dient u de verbinding tussen uw PC en uw apparaat te controleren.
 4. Druk op **◀** of **▶** tot het gewenste muziekstuk in de afspeellijst gemarkeerd is.
 5. Druk op **▶||** om het afspelen te starten.
 - ⇒ De tijd van het muziekstuk verschijnt en de naam van het muziekstuk beweegt eenmaal over het display.
- Opmerking: Het display ondersteunt UITSLUITEND Engelse hoofdletters.**
6. Als u de gegevens van het muziekstuk wilt zien, drukt u op **MODE**.
Tijdens het afspelen van uw afspeellijst:
 - Druk op **SHUFFLE / REPEAT** respectievelijk op de afstandsbediening om: muziekstukken in willekeurige volgorde af te spelen / alle muziekstukken te herhalen.
 7. Om alle afspeelmodi te annuleren/ het afspelen te stoppen, drukt u op (of selecteert u een andere geluidsbron.

ONDERHOUD & VEILIGHEID

Onderhoud & Veiligheid (Zie 10)

Onderhoud van de CD-speler en de CD's

- Als de CD-speler de CD's niet op de juiste manier kan lezen, gebruik dan een schoonmaak-CD om delens schoon te maken voor u het apparaat ter reparatie aanbiedt.
- Raak de lens van de CD-speler nooit aan!
- Bij plotse temperatuurveranderingen kan er condens ontstaan en kan de lens van de CD-speler beslaan. Het afspelen van een CD is dan niet mogelijk. Probeer niet de lens schoon te maken maar laat de CD-speler enige tijd acclimatiseren in een warme omgeving tot de condens verdwenen is.
- Sluit altijd het CD-vak om te voorkomen dat er stof op de lens komt.
- Maak de CD schoon door met een zachte, pluisvrije doek vanuit het midden in een rechte lijn naar de rand te wrijven. Gebruik geen schoonmaakmiddelen want deze kunnen de CD beschadigen.
- Schrijf nooit op een CD en plak er geen stickers op.

Veiligheidsvoorschriften

- Bescherm het apparaat, de batterijen en de CD's tegen vocht, regen, zand of extreem hoge temperaturen.
- Maak het apparaat schoon met een droge doek. Gebruik geen schoonmaakmiddelen die alcohol, spiritus, ammonia of schuwmiddel bevatten want die kunnen het apparaat beschadigen.
- Zet het apparaat op een harde, vlakke ondergrond zodat het niet om kan vallen. Er moet voldoende ventilatie ruimte zijn om te voorkomen dat het apparaat te warm wordt.

VERHELPEN VAN STORINGEN

Als zich een probleem voordoet, controleer dan eerst de punten op de onderstaande lijst voor u het apparaat ter reparatie aanbiedt. Maak het apparaat niet open want dan loopt u het risico een elektrische schok te krijgen. Kunt u het probleem niet oplossen aan de hand van deze aanwijzingen, raadpleeg dan uw leverancier of serviceorganisatie.

WAARSCHUWING: *Probeer in geen geval zelf het apparaat te repareren want dan vervalt de garantie.*

Geen geluid/voeding

- *Het volume staat te zacht*
- Zet het VOLUME harder
- *Het netsnoer is niet goed aangesloten*
- Sluit het netsnoer op de juiste manier aan
- *De batterijen zijn leeg/ verkeerd geplaatst*
- Plaats (nieuwe) batterijen op de juiste manier
- *De hoofdtelefoon is aangesloten*
- Haal de stekker van de hoofdtelefoon uit het apparaat
- *Elektrostatische ontlading/storingen*
- Maak de netkabel los. Als er batterijen in het apparaat zitten, verwijder deze dan uit het batterijvak. Houd **STANDBY** y van het apparaat 10 seconden ingedrukt, maak de netkabel weer vast/ plaats de batterijen opnieuw in het batterijvak en probeer het apparaat opnieuw aan te zetten
- In de USB PC LINK-modus controleert u of het volume van uw PC hoorbaar is en niet op een minimumwaarde ingesteld is
- Wanneer u een CD afspeelt vanuit het CD-ROM-station van uw PC, raadpleegt u **USB PC Link - Enable digital CD audio output**
- *CD bevat bestanden die geen audiobestanden zijn*
- Druk eenmaal of vaker op **SEARCH** ◀◀ of ▶▶ om naar een geluidsnummer op een CD te springen in plaats van een gegevensbestand

Slechte geluidskwaliteit in GAME•AUX-modus

- Stel het volume op de A22558 of uw spelconsole in.

Veel ruis of brom

- *Elektrische interferentie: het apparaat staat te dicht bij een tv, videorecorder of computer*
- Zet ze verder van elkaar af

De afstandsbediening werkt niet zoals het hoort

- *De batterijen zijn leeg/ verkeerd geplaatst*
- Plaats (nieuwe) batterijen op de juiste manier
- *U zit te ver van/ niet goed recht voor het apparaat*
- Ga dichterbij/ recht voor het apparaat zitten

Slechte radio-ontvangst

- *Zwak radiosignaal*
- FM / MW: richt de FM/MW -telescoopantenne

NF DISC in het display

- *De CD-r(w) is leeg of niet afgesloten*
- Gebruik een afgesloten CD-R(W)

INSERT DISC/CHECK DISC/DISC ERROR

in het display

- *Geen CD in de speler*
- Plaats een CD in de speler
- *Krassen of vuil op de CD*
- Vervang de CD/ maak deze schoon, zie Onderhoud
- *De lens van de laser is beslagen*
- Wacht tot de lens geacclimatiseerd is

De CD-speler slaat nummers over

- *De CD is beschadigd of vuil*
- Vervang de CD of maak deze schoon
- *shuffle of program is ingeschakeld*
- Zet shuffle / program uit

NO CONNECTION wordt gedurende meer dan 10 seconden weergegeven in de USB PC LINK-modus

- *Controleer de verbinding tussen de PC en het apparaat. Lees, indien noodzakelijk, het hoofdstuk Op **USB PC LINK** aansluiten, dat voor de begininstelling vereist is.*
- Zorg ervoor dat de aangesloten PC ingeschakeld is en de MusicMatch-software werkt.

Het geluid wordt onderbroken tijdens MP3-weergave

- *De MP3-file is gemaakt aan een compressiesnelheid die hoger is dan 320 kbps*
- Gebruik een lagere compressie-snelheid om CD-nummers in MP3-formaat op te nemen
- *De CD is beschadigd of vuil*
- Vervang de CD of maak deze schoon

Kan de gewenste MP3-titels niet afspelen/vinden

- *Verkeerde file-extensie gebruikt en/ of ongeschikte tekstkarakters gebruikt voor de filenaam*
- Let erop dat de filenamen in Engelse tekstkarakters getypt worden en dat de MP3-files eindigen op .mp3

Nederlands

Italiano

Português

Dansk

Meet Philips at the Internet

<http://www.philips.com>

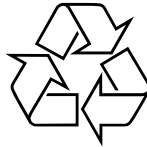

AZ 2558

**CLASS 1
LASER PRODUCT**

3140 115 3093 2



Printed in China